

BS3G30MP
パラレル制御基板
ユーザーズマニュアル

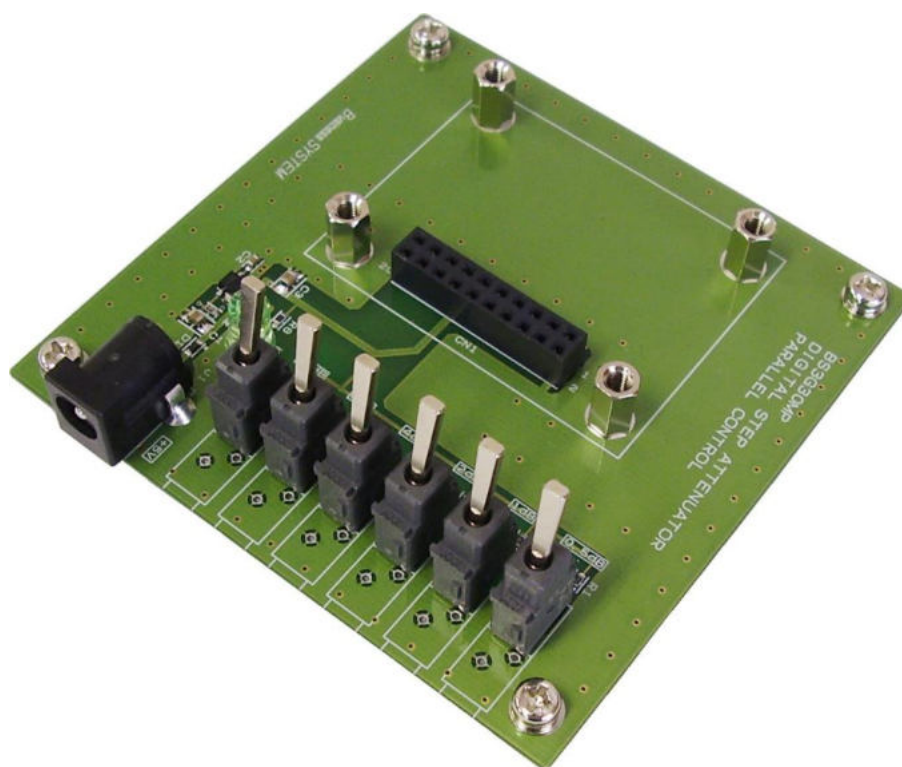



目次

1. はじめに	-----	1
2. ご注意	-----	1
3. 仕様	-----	2
4. 製品の説明	-----	3
4. 1. 各部の名称説明	-----	3
4. 2. 回路図および部品表	-----	4
4. 3. 制御コネクタ	-----	5
4. 4. 各信号の機能	-----	6
4. 5. 電源 ON 時の減衰量初期値	-----	7
4. 6. 設定データと減衰量	-----	7
4. 7. 参考資料	-----	8
5. 外形寸法図	-----	9

1. はじめに

BS3G30MP パラレル制御基板は BS3G30 RF デジタル・ステップ・アッテネータを6ビット・パラレルで制御することが出来ます。

2. ご注意

 禁止	1. 本製品を宇宙、航空、医療、原子力等、各種安全装置など、人命、事故に係る特別な品質、信頼性が要求される用途での使用はしないで下さい。
	2. 高温、高湿度および水滴がかかる場所での使用は避けて下さい。
	3. 腐食性ガス、可燃性ガス等引火性ガス等が存在する環境下での使用は避けて下さい。
	4. 定格を超える電圧を加えないで下さい。
 注意	5. 本書の内容は、改良の為に予告なく変更することがありますので、ご了承願います。
	6. 本製品の運用の結果について当社は責任を負いかねますので、ご了承願います。
	7. 発煙、発火、異常な発熱があった場合はすぐに電源を切ってください。
	8. ノイズの多い環境下での動作は保証しかねますのでご了承下さい。
	9. 静電気にご注意下さい。

3. 仕様

- | | |
|------------|------------------|
| (1) 減衰量切換 | 6ビット(トグル SW) |
| (2) 動作電圧 | 単一電源 +5V |
| (3) 外形寸法 | 80(W)×80(D) mm |
| (4) 電源コネクタ | 2.1mm 標準 DC ジャック |
| (5) 制御コネクタ | 20P ピンソケット |
| (6) 質量 | 約 50g |

4. 製品の説明

4. 1. 各部の名称

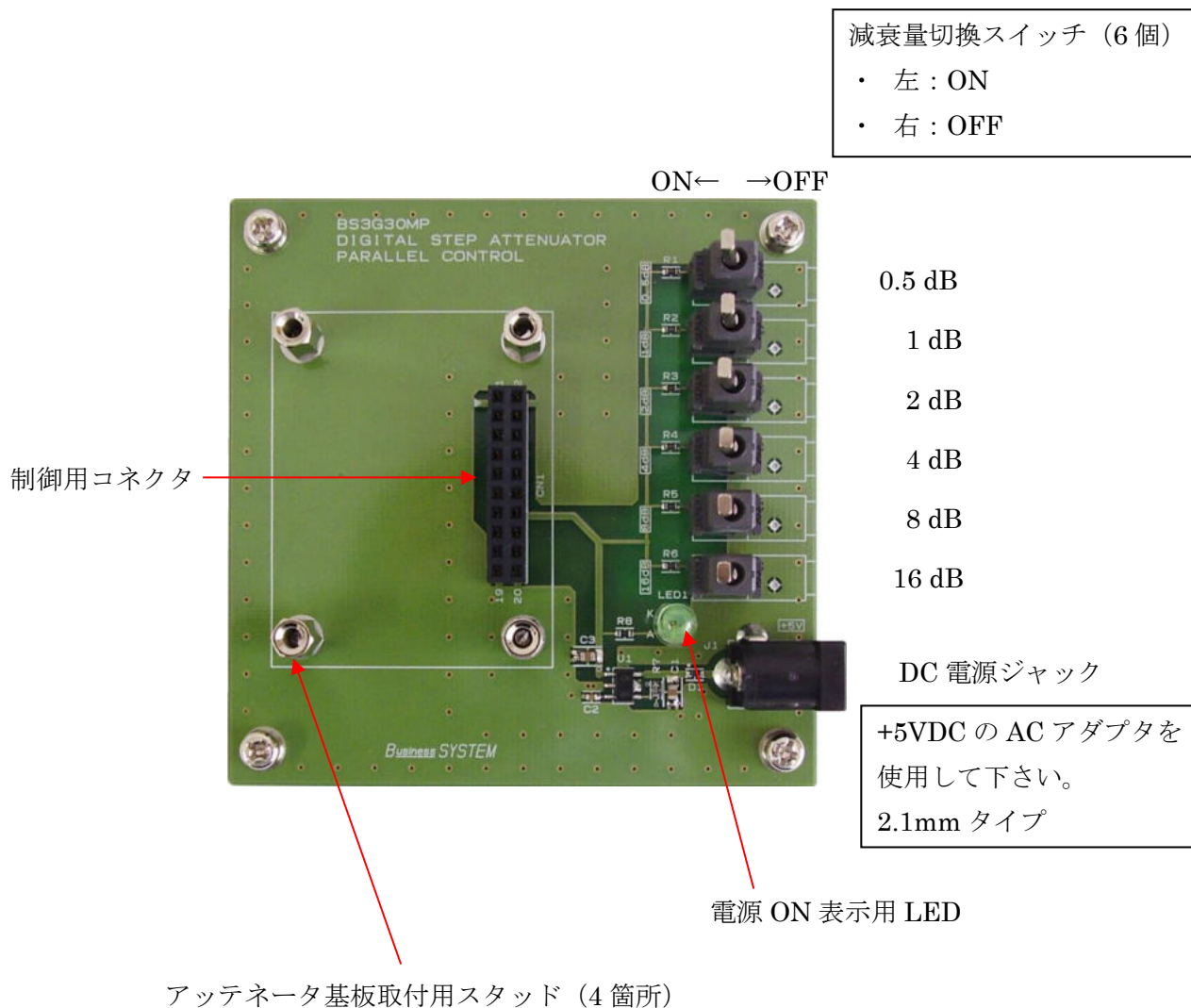

4. 2. 回路図および部品表

(1) 回路図

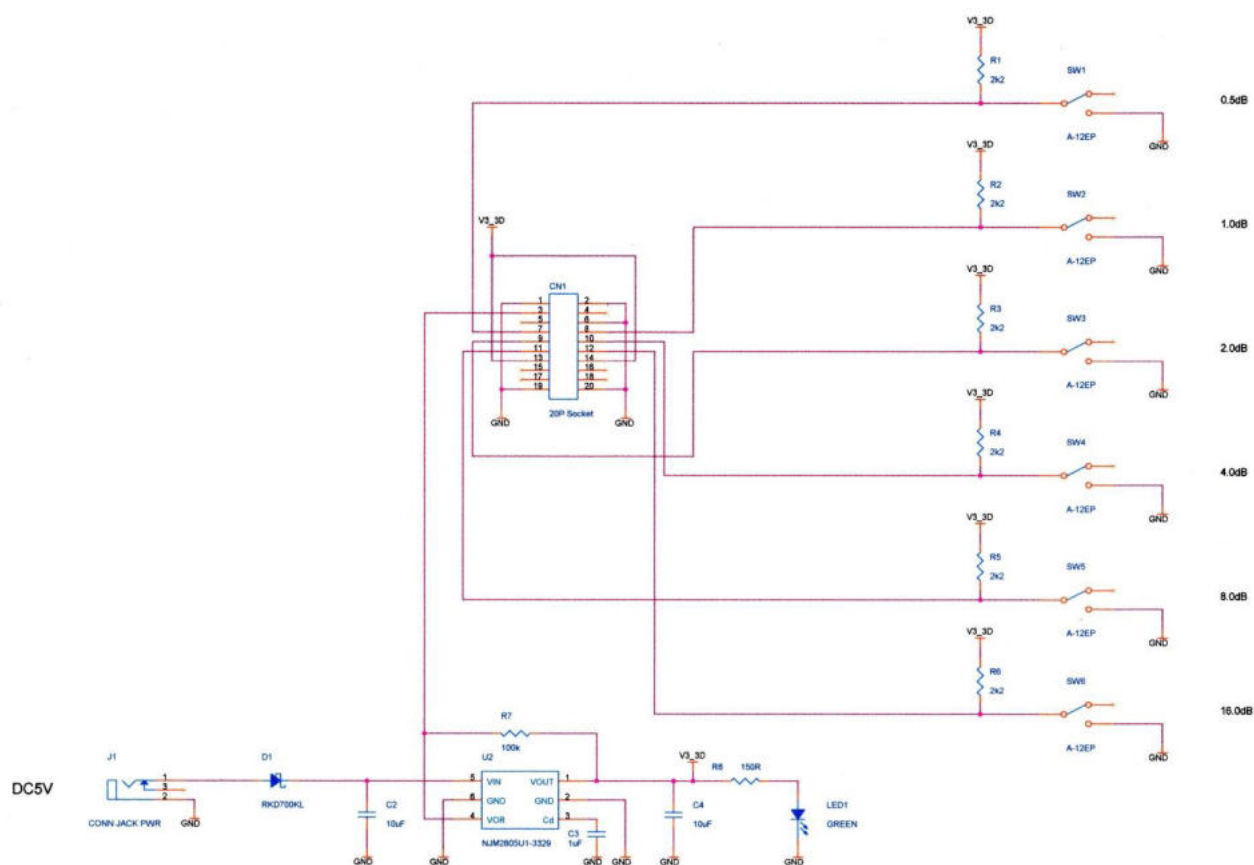

(2) 部品表

項番	部品記号	品名	規格	数量	製造者
1	C1,3	チップコンデンサ	10uF/10V,2012	2	
2	C2	チップコンデンサ	1uF/10V,1608	1	
3	CN1	20P ソケット	(20P),2.54 ピッチ,メス	1	
4	D1	ショットキーダイオード	RKD700KL または同等品	1	
5	J1	DC ジャック	2.1mm	1	
6	LED1	緑色 LED	φ5	1	
7	R1-6	チップテイコウ	2.2k,1608	6	
8	R7	チップテイコウ	100k,1608	1	
9	R8	チップテイコウ	150Ω,1608	1	
10	S1-6	トグルスイッチ	A-12EP	6	NKK
11	U1	3.3V レギュレータ	NJM2805U1-3329	1	NJRC

4. 3. 制御コネクタ

制御コネクタのピンアサインを下表に示します。

信号名	ピン番号		信号名
GND	1	2	GND
LE	3	4	SDI
CLK	5	6	P/S
D0	7	8	D1
D2	9	10	D3
D4	11	12	D5
VDD	13	14	VDD
PUP1	15	16	PUP2
SDO	17	18	NC
GND	19	20	GND

4. 4. 各信号の機能

制御コネクタのピン番号、信号名および機能を下表に示します。

ピン番号	信号名	機能
1	GND	グラウンド
2	GND	グラウンド
3	LE	ラッチイネーブル <ul style="list-style-type: none"> ・ シリアル制御の場合：立ち上がりエッジでシリアルデータをラッチする。 ・ パラレル制御の場合：VDD が規定電圧に達した後で LE を H レベルに固定すると、D0 から D5 のパラレル入力に従って減衰量を設定出来る。 ・ ラッチドパラレル：上記の設定をした後に、LE を L レベルに固定するとその後の D0 から D5 のパラレル入力に関り無く減衰量を固定出来る。
4	SDI	シリアルデータ入力
5	CLK	シリアルクロック入力
6	P/S	シリアル/パラレル選択 H：シリアル L：パラレル
7	D0	パラレルデータ入力 (LSB)
8	D1	パラレルデータ入力
9	D2	パラレルデータ入力
10	D3	パラレルデータ入力
11	D4	パラレルデータ入力
12	D5	パラレルデータ入力 (MSB)
13	VDD	DC 電源入力
14	VDD	DC 電源入力
15	PUP1	電源 ON 時の減衰量初期値設定
16	PUP2	電源 ON 時の減衰量初期値設定
17	SDO	シリアルデータ出力
18	NC	未使用
19	GND	グラウンド
20	GND	グラウンド

4. 5. 電源 ON 時の減衰量初期値

減衰量初期値	LE	PUP1	PUP2
挿入損失	0	1	1

(注) DC 電源電圧 (VDD) が規定値に達した後で LE を 1 にする。

“0” : ロジック L レベル

“1” : ロジック H レベル

4. 6. 設定データと減衰量

減衰量	D5	D4	D3	D2	D1	D0
挿入損失	1	1	1	1	1	1
0.5dB	1	1	1	1	1	0
1.0dB	1	1	1	1	0	1
2.0dB	1	1	1	0	1	1
4.0dB	1	1	0	1	1	1
8.0dB	1	0	1	1	1	1
16.0dB	0	1	1	1	1	1
31.5dB	0	0	0	0	0	0

“0” : ロジック L レベル

“1” : ロジック H レベル

4. 7. 参考資料

- (1) SKY12347-362LF デバイスデータシート
下記サイトからダウンロード出来ます。
・ SKYWORKS 社ホームページ <http://japan.skyworksinc.com/>
- (2) パラレル制御参考回路図 http://www.b-system.co.jp/item_list.html
- (3) BS3G30MP 制御基板に BS3G30 RF ステップ・ステップ・アッテネータを実装した時の外観写真

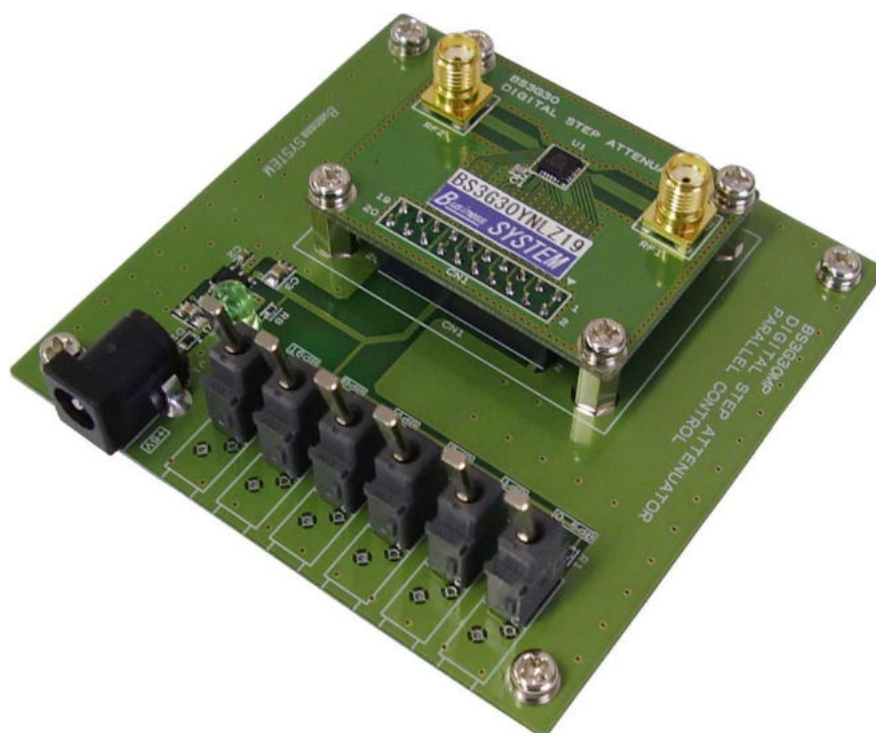

5. 外形寸法图

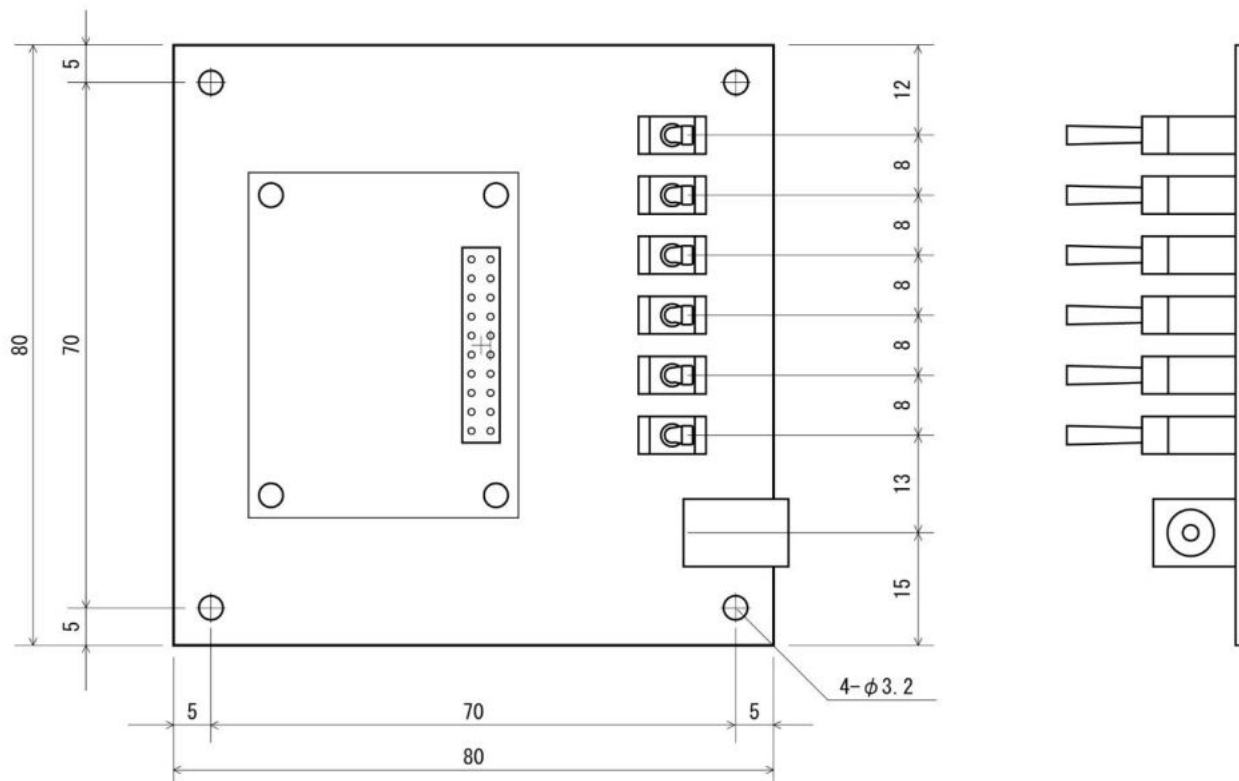

Business **SYSTEM**

有限会社ビジネスシステム

東京都青梅市野上町4-8-41 〒198-0032

TEL 0428-22-1930

FAX 0428-22-1931

URL <http://www.b-system.co.jp/>

E-mail info.b-system.co.jp
